

# Ławka z kwietnikami

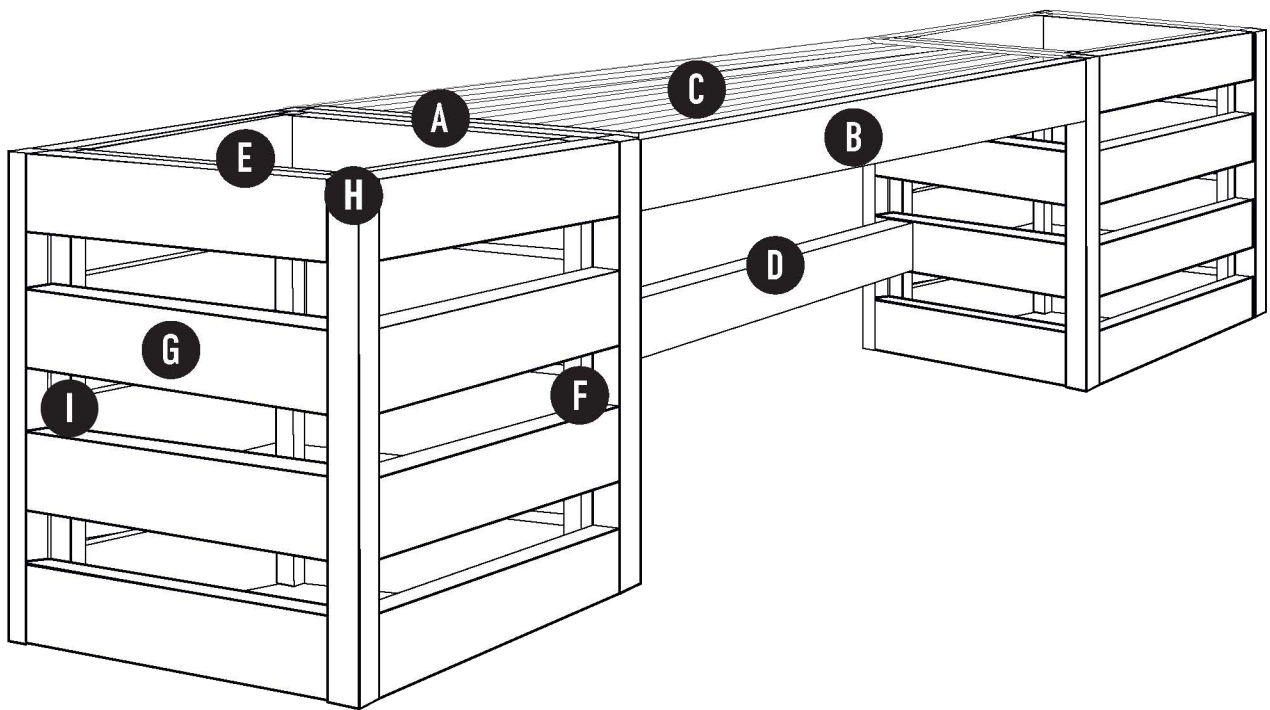

## ■ NARZĘDZIA POTRZEBNE DO PRACY:

PIŁA  
SZLIFIERKA  
WKRĘTARKA  
WIERTARKA

## ■ MATERIAŁY POTRZEBNE DO PRACY:

DOCIĘTE ELEMENTY DREWNIANE  
PAPIER ŚCIERNY O GRADACJI OD 60 DO 100  
MIARKA  
OŁÓWEK  
WKRĘTY 4 X 50 MM  
WKRĘTY 4 X 60 MM (KONSTRUKCJA SIEDZISKA)  
WIERTŁO Z FAZOWNIKIEM Ø3 MM  
SADOLIN IMPREGNAT TECHNICZNY SUPERBASE<sup>HP</sup>  
SADOLIN LAKIEROBEJCA EXTRA  
2 DONICE O WYMIARACH 26,5 X 26,5 X 26,5 CM

## Krok #1: Przycinanie

Do wykonania ławki z kwietnikiem potrzebujemy kantówkę o przekroju 2,7 x 7 cm, listwy o przekroju 2,2 x 2,2 cm, oraz listwy o przekroju 2,7 x 2,7 cm. Z pomocą piły przycinamy elementy drewniane (lub zlecamy przycinanie w stolarni) zgodnie z wymiarami zamieszczonymi poniżej.

### KONSTRUKCJA ŁAWKI

- A** 2 elementy z kantówki o wymiarach 2,7 x 7 x 37 cm – przycięte pod kątem 45°

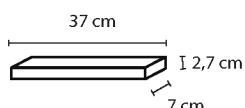

- B** 2 elementy z kantówki o wymiarach 2,7 x 7 x 95 cm – przycięte pod kątem 45°

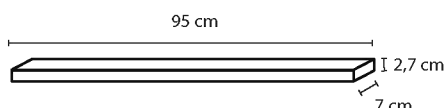

- C** 5 elementów z kantówki o wymiarach 2,7 x 7 x 90 cm

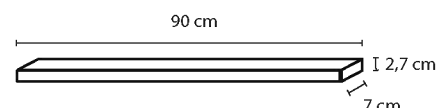

- D** 1 element z kantówki o wymiarach 2,7 x 2,7 x 95 cm

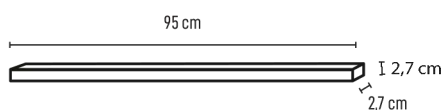

### KONSTRUKCJA KWIETNIKÓW

- E** 16 elementów z listwy o wymiarach 2,2 x 2,2 x 27 cm

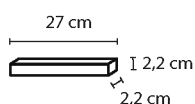

- F** 8 elementów z listwy o wymiarach 2,2 x 2,2 x 41 cm

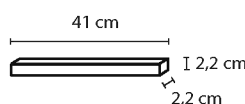

### BOKI KWIETNIKÓW

- G** 32 elementy z kantówki o wymiarach 2,7 x 7 x 30,5 cm

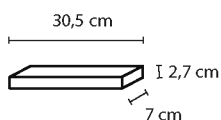

- H** 8 elementów z listwy o wymiarach 2,7 x 2,7 x 41 cm

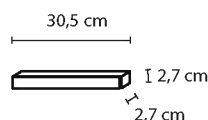

### WNĘTRZE KWIETNIKÓW

- I** 2 kantówki (po jednej na donicę) o wymiarach 32 x 2,2 x 2,2 cm

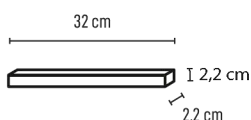

## Krok #2: Malowanie

Przycięte deski szlifujemy za pomocą szlifierki, a następnie zabezpieczamy impregnatem technicznym SADOLIN SuperBase<sup>HP</sup>, zgodnie z instrukcją podaną na opakowaniu. Po wyschnięciu desek przystępujemy do pomalowania desek dwoma wybranymi kolorami lakierobejcy Sadolin Extra zgodnie z instrukcją podaną w Karcie Technicznej produktu.

### Krok #3: Montaż

Zaczynamy od zmontowania konstrukcji dwóch kwietników. Po jej złożeniu uzyskujemy dwa sześciany, będą one bazą kwietników. Ze wszystkich 4 stron do konstrukcji mocujemy poziomo kantówki, zostawiając między nimi przerwy szerokości 4,3 cm. Kwietniki wykańczamy w narożnikach listwami. Na koniec do wnętrza każdego z kwietników, montujemy po jednej kantówce. Będą one wspornikiem dla plastikowej osłonki z kwiatami, którą umieścimy w kwietnikach. Zapobiegają jej wypadnięciu.

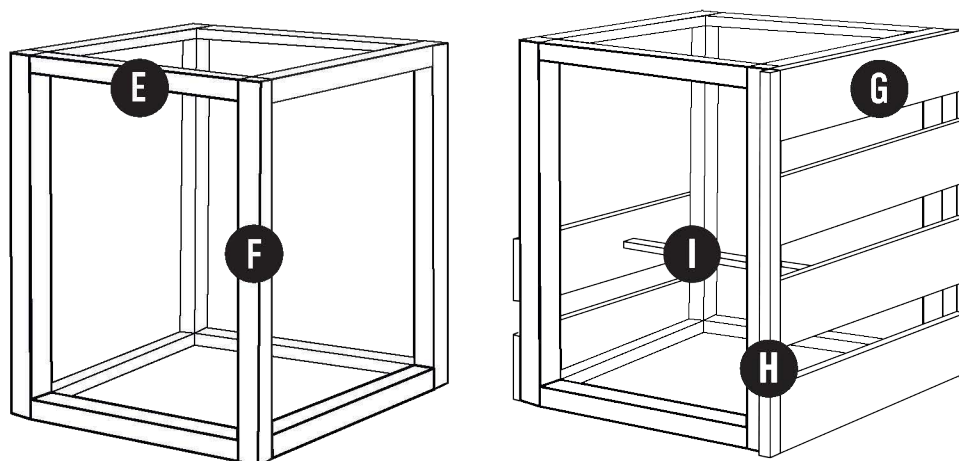

Kolejny krok to złożenie konstrukcji siedziska z 4 elementów.

Następnie wzdłuż dłuższych boków wsuwamy kantówki, zostawiając między nimi przerwy szerokości 3 cm. Skręcamy wszystko za pomocą wkrętów.

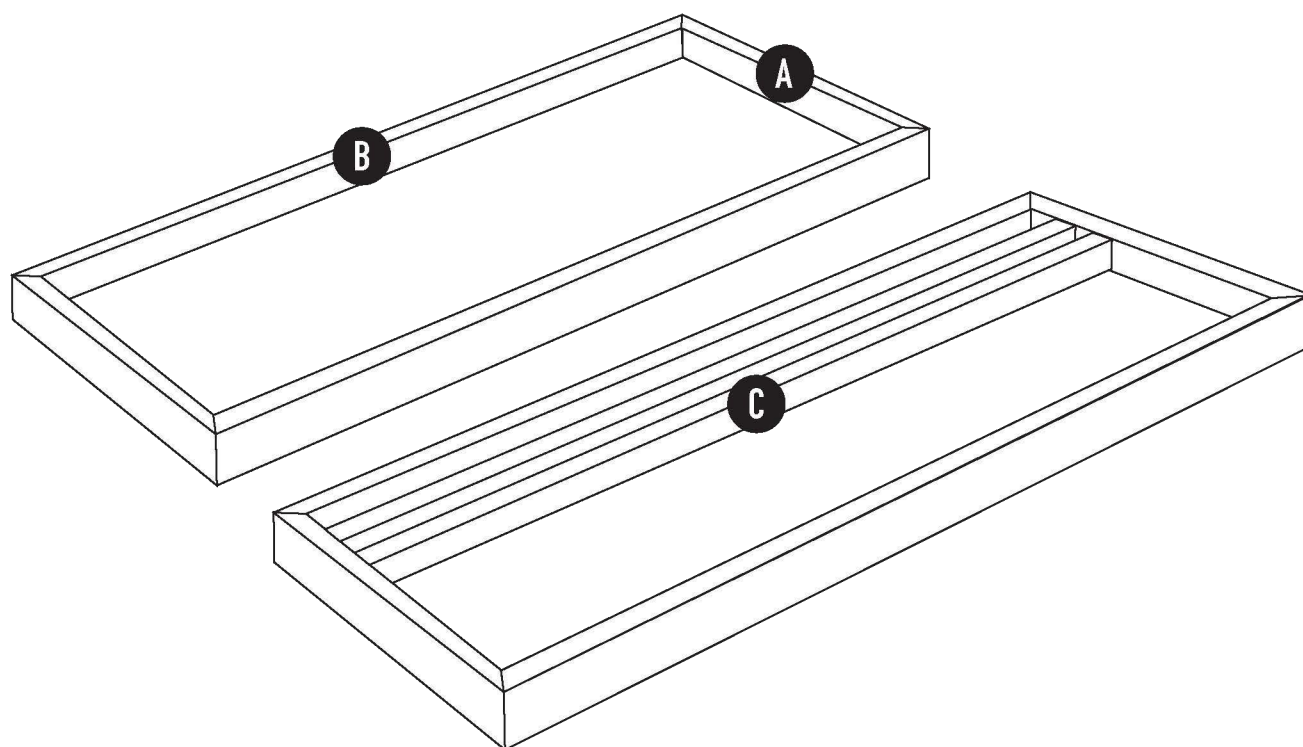

Na koniec łączymy siedzisko z kwietnikami za pomocą wkrętów.

Na dole montujemy poprzeczkę z kantówki, która wzmocni konstrukcję, żeby się nie rozjeżdżała.