

Stół ogrodowy

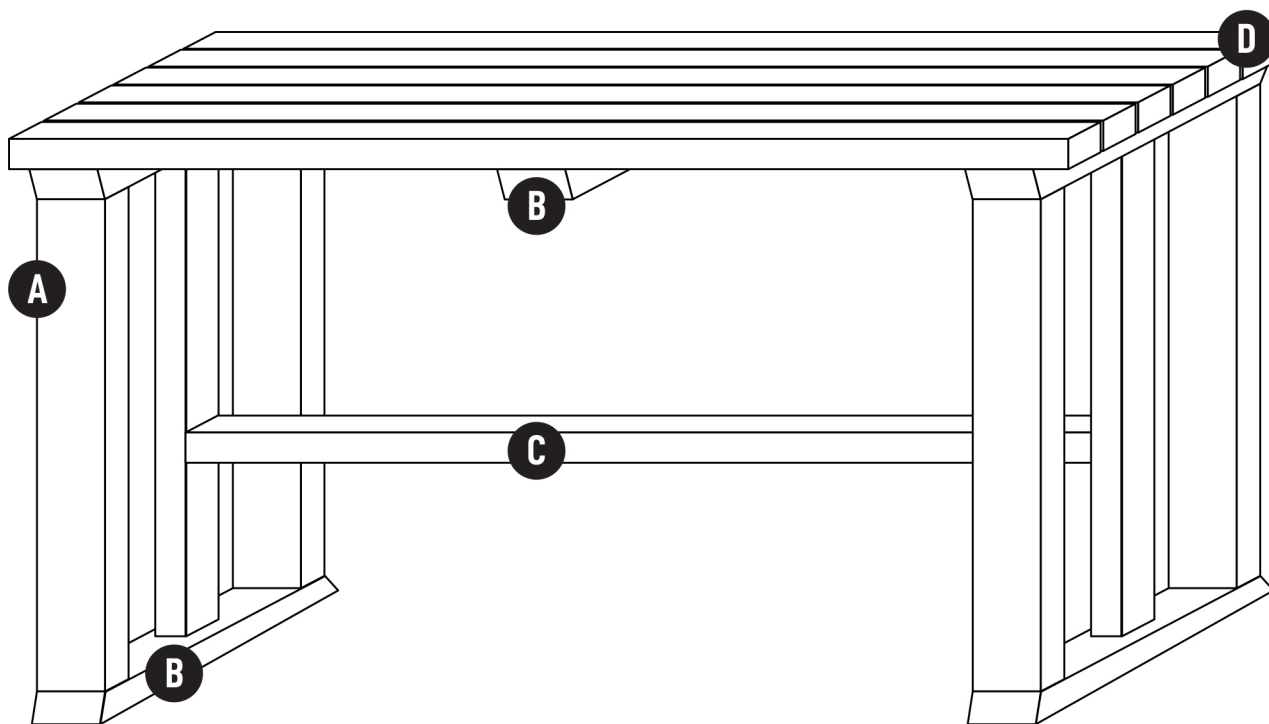

■ NARZĘDZIA POTRZEBNE DO PRACY

SZLIFIERKA
WKRETKARKA
WIERTARKA

■ MATERIAŁY POTRZEBNE DO PRACY

DOCIĘTE ELEMENTY DREWNIANE
MIARKA
OŁÓWEK
WKRETY
SADOLIN IMPREGNAT TECHNICZNY SUPERBASE^{HP}
SADOLIN LAKIEROBEJCA EXTRA

Krok #1: Przycinanie

Za pomocą piły przycinamy elementy drewniane*, zgodnie z wymiarami podanymi poniżej.

A 6 szt. desek o wymiarach

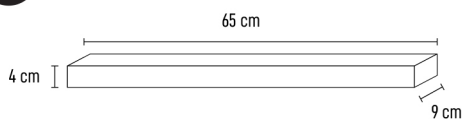

B 5 szt. desek o wymiarach

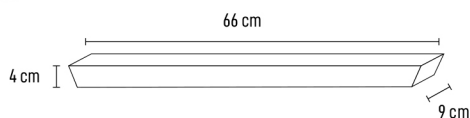

C 1 szt. deski o wymiarach

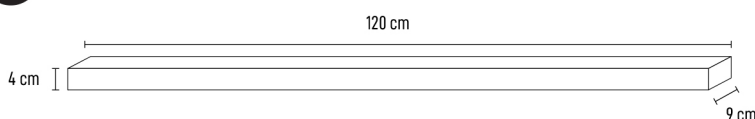

D 6 szt. desek o wymiarach

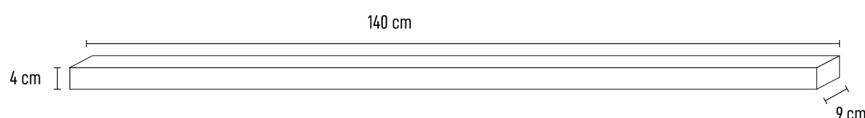

*lub zlecamy przycięcie w stolarni

Krok #2: Malowanie

Przycięte deski szlifujemy szlifierką oraz impregnujemy za pomocą SADOLIN SuperBase^{HP}, zgodnie z instrukcją umieszczoną na opakowaniu. Po wyschnięciu desek, przystępujemy do zabezpieczenia drewna lakierobejcą SADOLIN Extra (w naszym video kolor to Drzewo Wiśniowe).

Krok #3: Montaż

Nogi

Zaczynamy od złożenia dwóch nóg naszego stołu.

Pierwsza noga składa się z następujących wymiarów desek: 3 sztuki desek o wymiarze 65 x 9 x 4 cm (A), 2 desek o wymiarze: 66 x 9 x 4 cm (B), których końce ścinamy pod kątem 45 stopni.

Analogicznie przygotowujemy drugą nogę do naszego stołu.

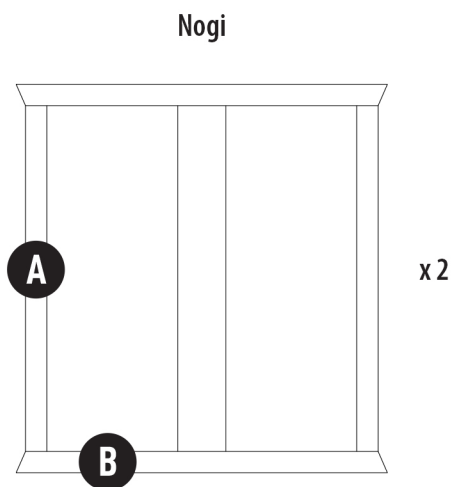

Blat

Kolejnym etapem jest montaż blatu.

Rozkładamy 6 sztuk desek o wymiarach 140 x 9 x 4 cm (D).

Deski (D) za pomocą wkrętów mocujemy do nóg w odstępach 2 cm.

Następnie montujemy deskę o wymiarach 66 x 9 x 4 cm (B), która wzmacnia konstrukcję blatu.

Na końcu montujemy deskę o wymiarach 120 x 9 x 4 cm (C), dzięki czemu nogi stołu będą stabilne.

